

F150/MN50

MALZEME TAŞIMA
KOLTUKLARI 



F150/MN50

F150/MN50	
Mekanik süspansiyon	●
Ağırlık ayarı	150 Kg'a kadar manuel
Süspansiyon kursu	50mm
Yükseklik ayarı	N/A
Döner tabla	▲
Kızak kursu	210mm
Bel desteği	N/A
Kalça tutamağı	▲
Ayarlanabilir / katlanabilir kolçaklar	▲
Kafalık	N/A
Arkalık ayarı	N/A
Vinil döşeme (Vakumlu)	●
Kumaş döşeme (Vakumlu)	▲
2 noktalı emniyet kemeri	▲
Doküman kutusu / cebi	●
Isıtıcı	N/A
OPS switch (ağırlık algılayıcı sensör)	▲
Standart bağlantı eksenleri	328mm
Opsiyonel bağlantı eksenleri	320mm
Testler	EN13490 IT1 ISO 24135-1 ECE R16.08 ISO 3795

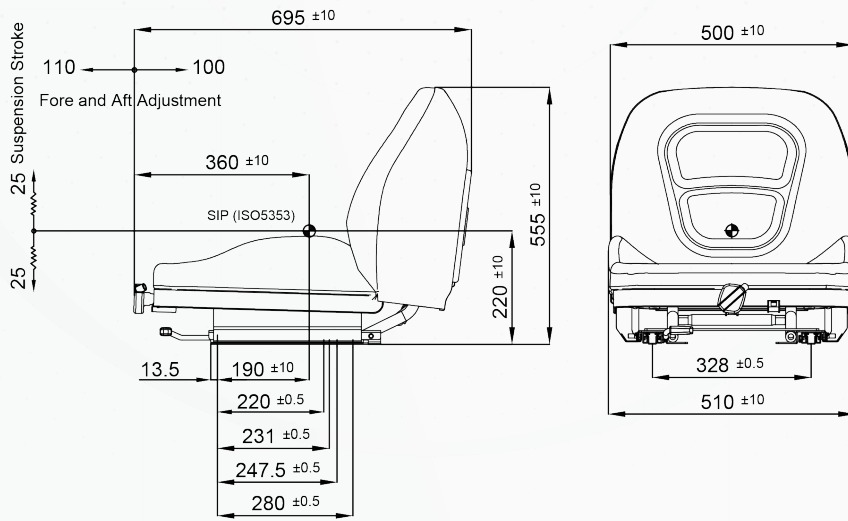

▲ : Option ● : Standard N/A : Not Available